

# SolarEdge-Home-Batterie 48V (W)

Verwendet mit SolarEdge-Home-Hub-Dreiphasen-Wechselrichtern

Installationsanleitung (Kurzfassung)  
für Europa

Notfall-Reaktionsleitfaden



Sicherheitsdatenblatt



Batterie-Datenblatt



Transportanleitung



Für die neuesten Aktualisierungen dieses Leitfadens scannen:



Support-Kontaktinformationen

Bei technischen Problemen mit SolarEdge-Produkten kontaktieren Sie uns bitte unter:  
<https://www.solaredge.com/de/support>

© SolarEdge Technologies, Ltd.

Alle Rechte vorbehalten.  
Version: 1.0, September 2025  
Änderungen vorbehalten.

## Lieferumfang

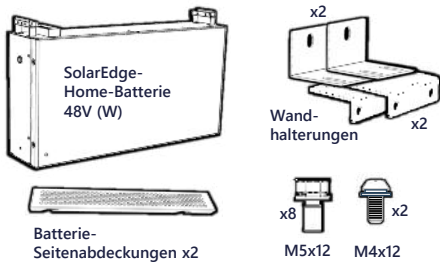

## Separat zu bestellen

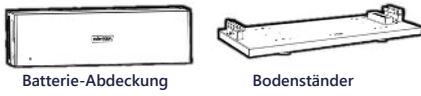

	Breite	Höhe	Tiefe
Batterie-Modul	725 mm	370 mm	245 mm
Batterie-Abdeckung	725 mm	210 mm	245 mm
Bodenständer	725 mm	50 mm	245 mm

Verfügbare Leitungen

	Batterie zum Wechselrichter
DC-Leitungen	260 cm
Erdungsleiter	260 cm
Kommunikationsleitung	260 cm

## Erforderliches Personal



## Werkzeuge und Materialien



**⚠️ WARNUNG!**  
Dieses Symbol weist auf eine Gefahr hin. Es macht auf ein Verfahren aufmerksam, das bei nicht korrekter Durchführung oder Nichtbeachtung zu Verletzungen oder zum Tod führen kann. Fahren Sie erst fort, wenn Sie die angegebenen Bedingungen vollständig verstanden und erfüllt haben.

**⚠️ WICHTIGER HINWEIS!**  
Lesen Sie vor der Installation oder Inbetriebnahme der SolarEdge-Home-Batterie die Sicherheits- und Handhabungsanweisungen auf der Rückseite dieser Seite.

$\tau$  = ein Drehmoment-Wert in Nm

## 1 Installationsvorgang

### 1 AUSSCHALTEN:

- Wechselrichter EIN/AUS/P-Schalter (auf AUS stellen)
- AC zum Wechselrichter
- Batterie-Abdeckung-Leitungsschutzschalter
- Batterie-Seitenschalter (Drucktaste)

### 2 INSTALLIEREN:

- Bodenständer
- Batterie-Module
- Batterie-Abdeckung
- DC- und Kommunikationsverkabelung von der Batterie-Abdeckung zum Wechselrichter

### 3 EINSCHALTEN:

- Batterie-Seitenschalter (Drucktaste)
- Batterie-Abdeckung-Leitungsschutzschalter
- AC zum Wechselrichter
- Wechselrichter EIN/AUS/P-Schalter (auf EIN stellen)

## 2 Planung und Überlegungen

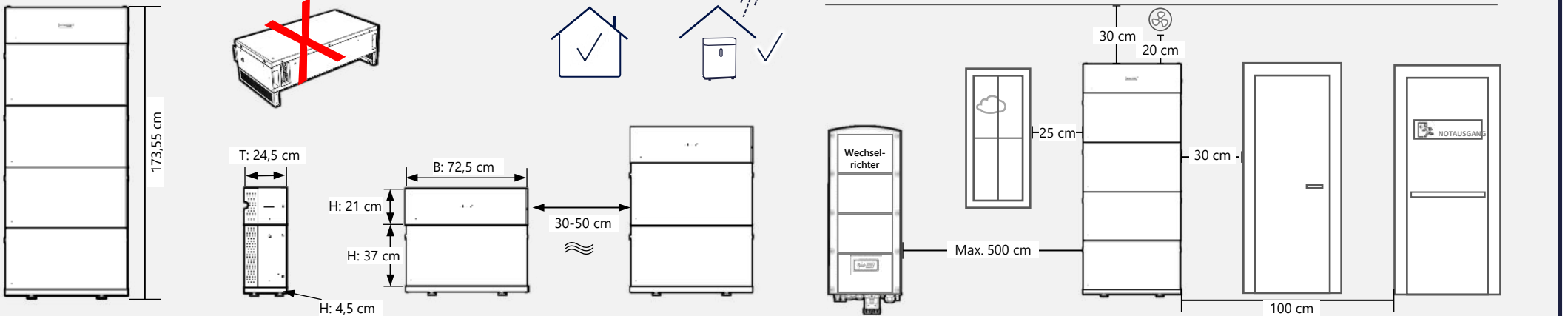

## 3 Aufbau der Batterie

**⚠️** Stellen Sie sicher, dass Sie jedes Batterie-Modul und die Abdeckung AUSSCHALTEN, bevor Sie die Module und die Abdeckung verbinden.

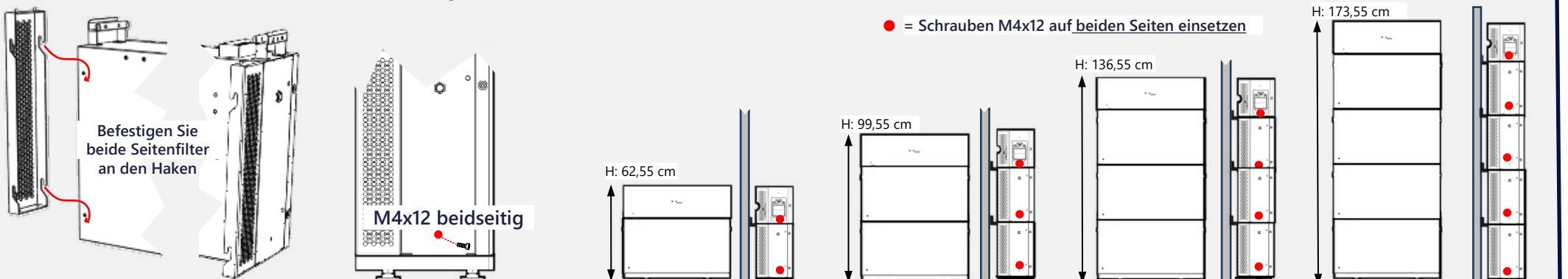

## 4 Stellen Sie sicher, dass jede Batterie AUS ist

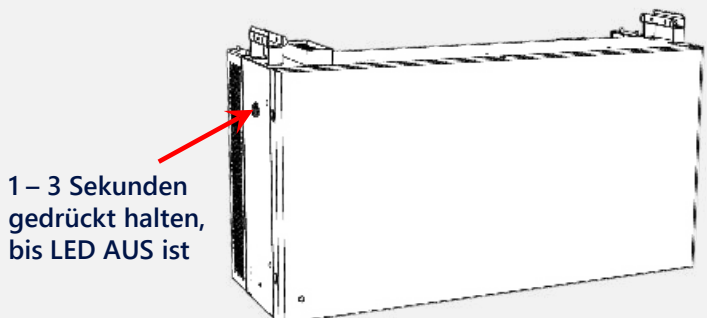

## 5 Stellen Sie sicher, dass der Leitungsschutzschalter der Abdeckung AUS ist

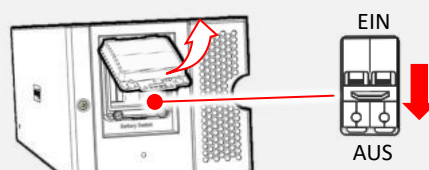

## 6 Positionieren und nivellieren Sie den Bodenständer

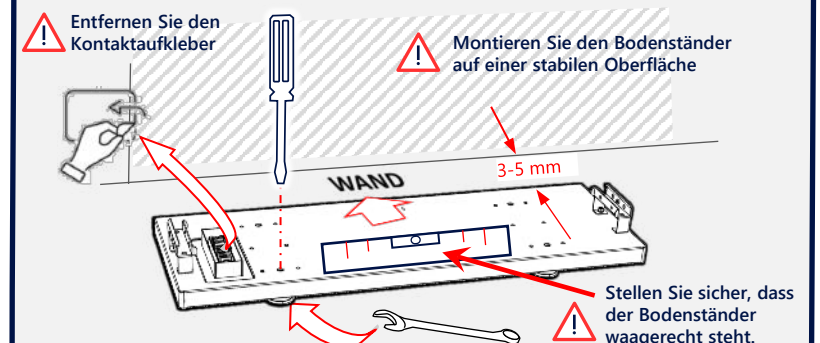

### 7 Installation der Batterie-Module

Batterie - M5x12  $\tau = 2$  Nm

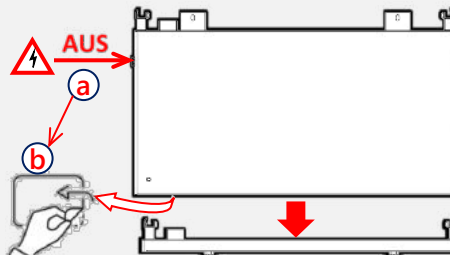
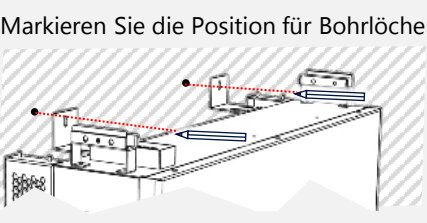
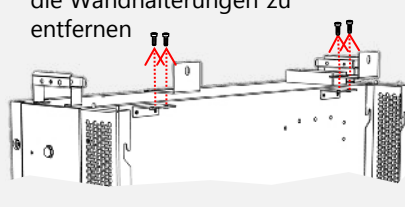
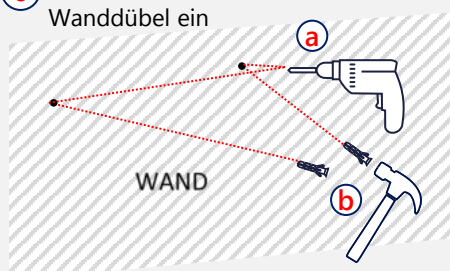
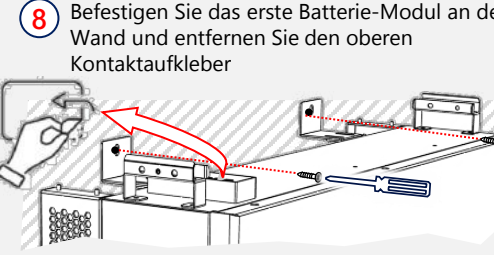
- 1 Installieren Sie Batterie-Halterungen an der Batterie - M5x12  $\tau = 2$  Nm
- 2 Installieren Sie Wandhalterungen an den Batterie-Halterungen - M5x12 – **NOCH NICHT FESTZIEHEN!**
- 3 Entfernen Sie den unteren Batterie-Kontaktaufkleber und positionieren Sie das Batterie-Modul auf dem Bodenständer.
 
- 4 Markieren Sie die Position für Bohrlöcher
 
- 5 Lösen Sie die Schrauben, um die Wandhalterungen zu entfernen
 
- 6 Bohren Sie Löcher und setzen Sie Wanddübel ein
 
- 7 Befestigen Sie die Wandhalterungen wieder wie in Schritt 2 beschrieben
- 8 Befestigen Sie das erste Batterie-Modul an der Wand und entfernen Sie den oberen Kontaktaufkleber
 
- 9 Setzen Sie x1 M4x12 Schraube auf jeder Seite des Batterie-Moduls ein. Ziehen Sie auf  $\tau = 2$  Nm fest.
- 10 Entfernen Sie den unteren Batterie-Kontaktaufkleber vom nächsten Batterie-Modul
- 11 Wiederholen Sie diese Schritte für jedes zusätzliche Batterie-Modul bis zu maximal 4 übereinander montierten Modulen

### 8 Verkabelung

**⚠ Stellen Sie vor der Verkabelung sicher, dass der Wechselrichter AUSGESCHALTET ist und jedes Batterie-Modul sowie die Abdeckung AUS sind!**

**⚠ Die Abdeckung MUSS verkabelt werden, BEVOR sie auf den Batterie-Modulen installiert wird!**

**⚠ Verwenden Sie nur von SolarEdge zugelassene Leitungen und Zubehör-Kits!**

Schließen Sie einen Erdungsleiter gemäß den örtlichen Vorschriften an.

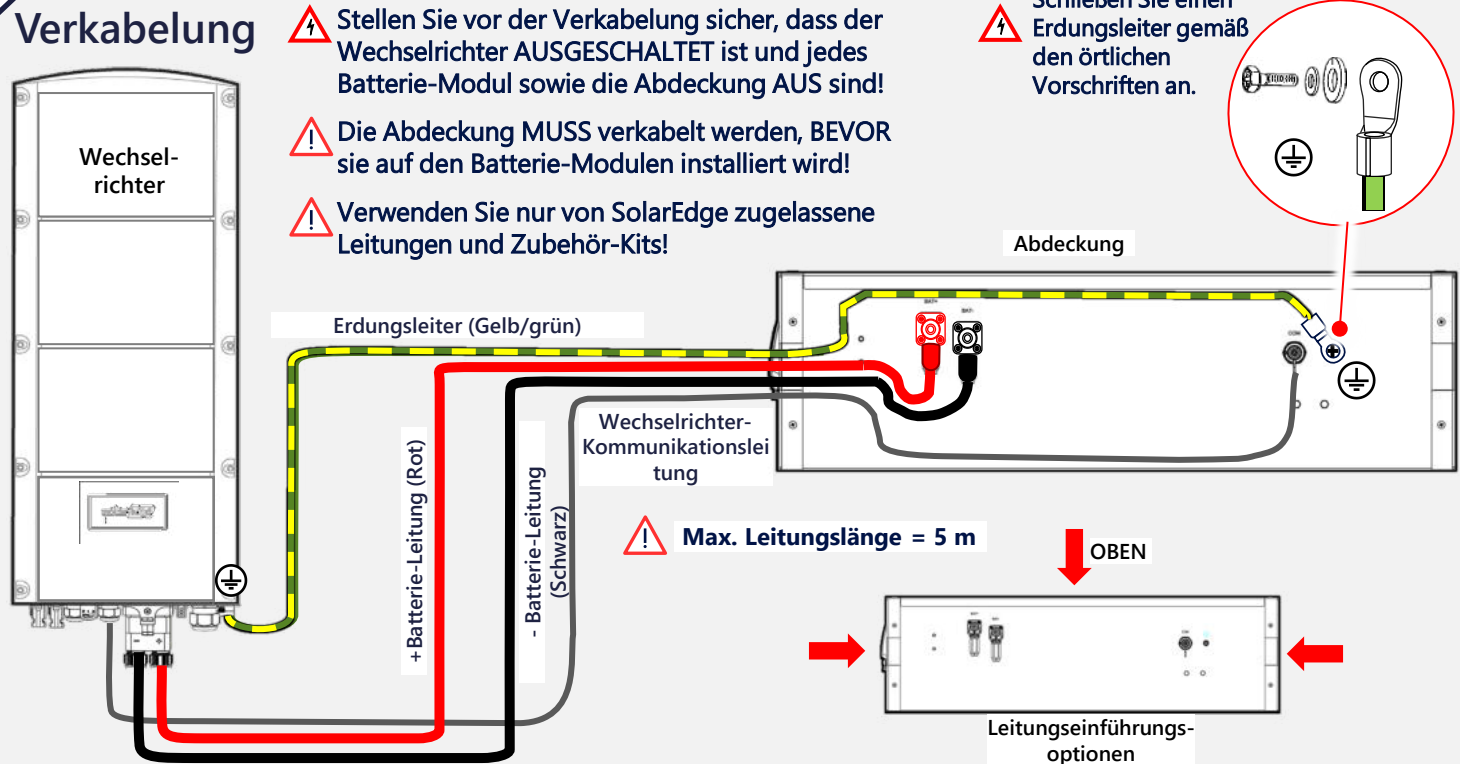

Max. Leitungslänge = 5 m

OBEN

### 9 Befestigen Sie die Abdeckung

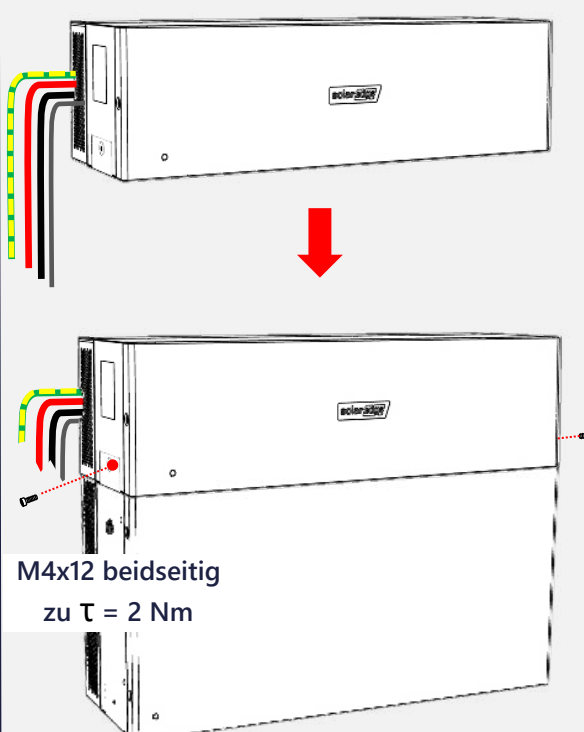

M4x12 beidseitig zu  $\tau = 2$  Nm

### 10 Konfiguration der Installation

HINWEIS: Der Batteriebetrieb wird vom SolarEdge-Wechselrichter gesteuert, der mit der Batterie verbunden ist.

- 1 3s EIN
- 2 EIN
- 3 Wechselrichter: - AC EIN - EIN/AUS/P-Schalter auf (EIN)
- 4 SetApp
- 5 QR Code
- 6 Inbetriebnahme Folgen Sie den Anweisungen auf dem Bildschirm

### 11 LED-Anzeigen des Batterie-Moduls

Battery status	LED color	LED indicator status	
OFF	OFF	OFF	
Normal	Green	ON	
		LED blink status	
		ON (s)	OFF (s)
Alarm	Red	0.75	0.75
Protection	Red	0.25	0.25
Fault	Red	ON	

\* Detaillierte LED-Anzeigen und Tastenbedienung finden Sie in der Batterie-Installationsanleitung

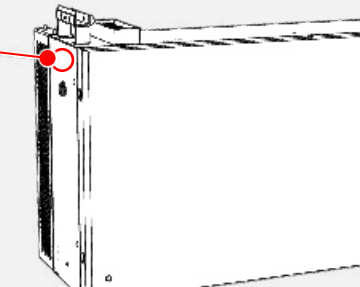

## SICHERHEITS- UND HANDHABUNGSANWEISUNGEN

Lesen Sie dieses gesamte Dokument, bevor Sie die SolarEdge-Home-Batterie 48V (W) (im Folgenden als "Batterie" bezeichnet) installieren oder in Betrieb nehmen. Andernfalls oder bei Nichtbeachtung der Anweisungen oder Warnungen in diesem Dokument kann es zu einem elektrischen Schlag, schweren Verletzungen oder zum Tod kommen oder die Batterie und anderes Eigentum können beschädigt werden. Entsorgen Sie dieses Dokument nicht! Bewahren Sie es nach der Installation in der Nähe der Batterie für zukünftige Referenz auf!

### Installation

- Installieren Sie die Batterie gemäß den nationalen und lokalen Vorschriften und Normen und an Orten, die den örtlichen Bauvorschriften und -normen entsprechen.
- Die Batterie-Installation darf nur von qualifizierten Elektrikern durchgeführt werden, die im Umgang mit Niederspannungsarbeiten geschult sind.
- Die Batterie ist schwer. Beachten Sie bei der Installation schwerer Geräte die örtlichen Vorschriften für den Umgang mit Materialien und schweres Heben.
- Installieren Sie die Batterie nicht in bewohnbaren Räumen, einschließlich Schlafräumen.
- Stellen Sie sicher, dass die Montagefläche das Gesamtgewicht der Batterie und der Montagehalterung tragen kann.
- Installieren Sie die Batterie nicht, wenn sie fallen gelassen, gequetscht wurde oder Anzeichen von physischen Schäden aufweist.
- Wenn die Batterie in einer Wohnumgebung installiert wird, müssen Branderkennungs- und Brandschutzgeräte gemäß den örtlichen Bau- und Brandschutzvorschriften installiert werden.
- Installieren Sie die Batterie nicht in der Nähe von Heizgeräten, Zündquellen oder offenen Flammen.
- Installieren Sie die Batterie nur auf nicht brennbaren Oberflächen und unter nicht brennbaren Decken, Überhängen oder Dachvorsprüngen.
- Installieren Sie die Batterie nicht in der Nähe von Gaszählern, Ventilen, Reglern, Leitungen oder Gasgeräten. Befolgen Sie die örtlichen Vorschriften. Ein Abstand von 2 m / 6 Fuß oder mehr wird jedoch dringend empfohlen. Eine defekte Batterie kann brennbare Gase entzünden und zu Sachschäden, schweren Verletzungen oder zum Tod führen.
- Vermeiden Sie die Installation der Batterie in direktem Sonnenlicht.
- Installieren Sie die Batterie an einem vor Überschwemmungen geschützten Ort.
- Installieren Sie die Batterie nicht in der Nähe von Wasserquellen, einschließlich Fallrohren, Sprinklern oder Wasserhähnen.
- Halten Sie die Batterie bei der Installation in einer Garage oder in der Nähe von Fahrzeugen außerhalb des Fahrwegs. Installieren Sie die Batterie wenn möglich an einer Seitenwand und/oder oberhalb der Höhe von Fahrzeug-Stoßstangen.
- Stellen Sie vor Beginn der Verkabelung sicher, dass die Batterie ausgeschaltet ist. Stellen Sie außerdem sicher, dass der DC-Sicherheitsschalter aller Wechselrichter im PV-System ausgeschaltet ist.

### Vorsichtsmaßnahmen bei der Handhabung

- Im Falle eines Elektrolyt-Austritts aus der Batterie vermeiden Sie den Kontakt mit dem Elektrolyt und befolgen Sie die Anweisungen im *SolarEdge-Home-Batterie 48V (W) – Notfall-Reaktionsleitfaden*. Batteriezellen sind nicht austauschbar.
- Betreiben Sie die Batterie nicht bei Umgebungstemperaturen über 50°C/122°F oder unter -10°C/14°F. Der Betrieb der Batterie bei Temperaturen außerhalb des angegebenen Bereichs kann zu Schäden an der Batterie führen.
- Setzen Sie die Batterie oder ihre Komponenten keiner direkten Flamme aus.
- Lagern oder verwenden Sie keine brennbaren Flüssigkeiten oder Gase in der Nähe der Batterie.
- Platzieren Sie keine brennbaren Gegenstände in der Nähe der Batterie.
- Wenn die Batterie Feuer fängt oder ein Feuer in der Nähe der Batterie ausbricht, rufen Sie sofort die Feuerwehr und befolgen Sie die Anweisungen im *SolarEdge-Home-Batterie 48V (W) – Notfall-Reaktionsleitfaden*.
- Die Batterie neigt nach dem Löschen zur Wiederrzündung. Seien Sie vorsichtig und befolgen Sie die Notfall-Reaktionsanweisungen.
- Tauchen Sie die Batterie oder ihre Komponenten nicht in Wasser oder andere Flüssigkeiten.
- Lade- und Entladespannung: 44,8-56,5 Vdc.
- Verwenden Sie keine Lösungsmittel zur Reinigung der Batterie und setzen Sie die Batterie nicht brennbaren oder aggressiven Chemikalien oder Dämpfen aus.
- Verwenden Sie keine anderen Flüssigkeiten, Teile oder Zubehörteile als die in dieser Anleitung angegebenen, einschließlich der Verwendung von nicht originalen SolarEdge-Teilen oder -Zubehör oder Teilen oder Zubehör, die nicht direkt von SolarEdge oder einer von SolarEdge zertifizierten Partei erworben wurden.
- Lagern Sie die Batterie nach der Installation nicht länger als einen (1) Monat oder lassen Sie die Stromversorgung der Batterie nicht länger als einen (1) Monat unterbrechen.
- Streichen Sie keinen Teil der Batterie, einschließlich interner oder externer Komponenten wie die Außenhülle oder das Gehäuse.
- Stellen Sie sicher, dass sich kein Schnee um die Batterie ansammelt.
- Eine nicht funktionierende Batterie muss mit Vorsicht behandelt werden. Der Ladezustand der Batterie und das Risiko einer Gasung können unbekannt sein. Wenden Sie sich für Unterstützung an SolarEdge.
- Versuchen Sie nicht, eine beschädigte oder nicht funktionierende Batterie zu entfernen oder zu transportieren. Wenden Sie sich für Unterstützung an SolarEdge oder Ihren von SolarEdge zertifizierten Installateur.
- Dieses Symbol auf dem Produkt bedeutet: Entsorgen Sie dieses Produkt nicht im normalen Hausmüll. Informieren Sie sich über die örtlichen Vorschriften für die ordnungsgemäße Entsorgung.